



Prefeitura do Município de Bertiooga

Estado de São Paulo

Estância Balnearia

COMUNICADO 01/2017

Questionamento:

“Retiramos em vosso site o edital de Pregão Presencial nº 85/2017, registro de Preços para aquisição de uniformes escolares.

O presente edital está incompleto em suas especificações técnicas, pois não consta para os itens Camiseta Regata, Bermuda Masculina, Bermuda Feminina, Short Saia e Capa de chuva.

Solicitamos que nos seja encaminhada as devidas especificações.”

Resposta:

ESPECIFICAÇÕES TÉCNICAS UNIFORMES PARA REDE PÚBLICA MUNICIPAL DE ENSINO DE BERTIOGA

01-JAQUETA



LATERAL MANGA

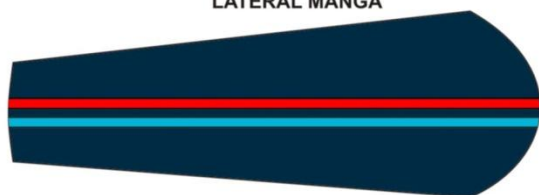

COSTAS





Prefeitura do Município de Bertiooga

Estado de São Paulo

Estância Balnearia

Jaqueta com o corpo principal confeccionado tactel de composição 95%poliester e 5% elastano, gramatura 130g/m², tratamento hidrorrepelente, maquinado all over com padrão poligonal quadrilátero de 3,5mm por 7,0mm e espaçamento de 1mm entre eles, na cor 19-3920tpx.

Os recortes frontais devem ser em tactel 100% poliéster na cor 16-4725 tpx, paralelo a esses recortes existe uma faixa sobreposta de 10mm de largura, na cor vermelho e composição 100% poliéster e confeccionadas em tear, com construção tubular e acabamento calandrado.

As Mangas são do tipo raglam com 2 faixas de 10mm de largura e composição 100% poliéster e confeccionadas em tear, com construção tubular e acabamento calandrado. Sobrepostas sendo uma azul turquesa e outra vermelha (conforme layout).

Os punhos são estruturados com elástico de 2,0cm e rebatida em máquina galoneira de duas agulhas.

O fechamento será feito com zíper nº8 de nylon destacável na cor marinho, com fechamento da barra até o decote. A Jaqueta deve ser toda costurada com máquina interloque nas laterais, ombros, mangas e capuz. O zíper e a parte externa do capuz devem ser rebatidos com máquina reta de uma agulha. Nas laterais deverá conter bolsos embutido.

A Blusa (corpo principal, mangas e capuz) deverá ser totalmente forrada com tactel branco 100%poliester gramatura 90/m².

Na lateral interna da blusa deverá ser costurada uma etiqueta em tecido tipo TNT, na cor branca, com os caracteres tipo gráficos dos indicativos, na cor preta, devendo ser uniformes e informar a razão social, CNPJ, composição do tecido, símbolos de lavagem, tamanho, semestre, ano de fabricação e país de fabricação. A linha utilizada para a confecção da blusa é 100% poliéster, nº120.

A blusa deverá estar isenta de qualquer defeito que comprometa a sua apresentação. Todas as peças deverão ser embaladas separadamente em sacos plásticos transparentes.

Deverá ser costurado na lateral esquerda (de quem veste) um Pat do brasão do município nas cores medidas e formato conforme desenho técnico.

Tabela de Medidas Jaqueta



Prefeitura do Município de Bertiooga

Estado de São Paulo

Estância Balnearia

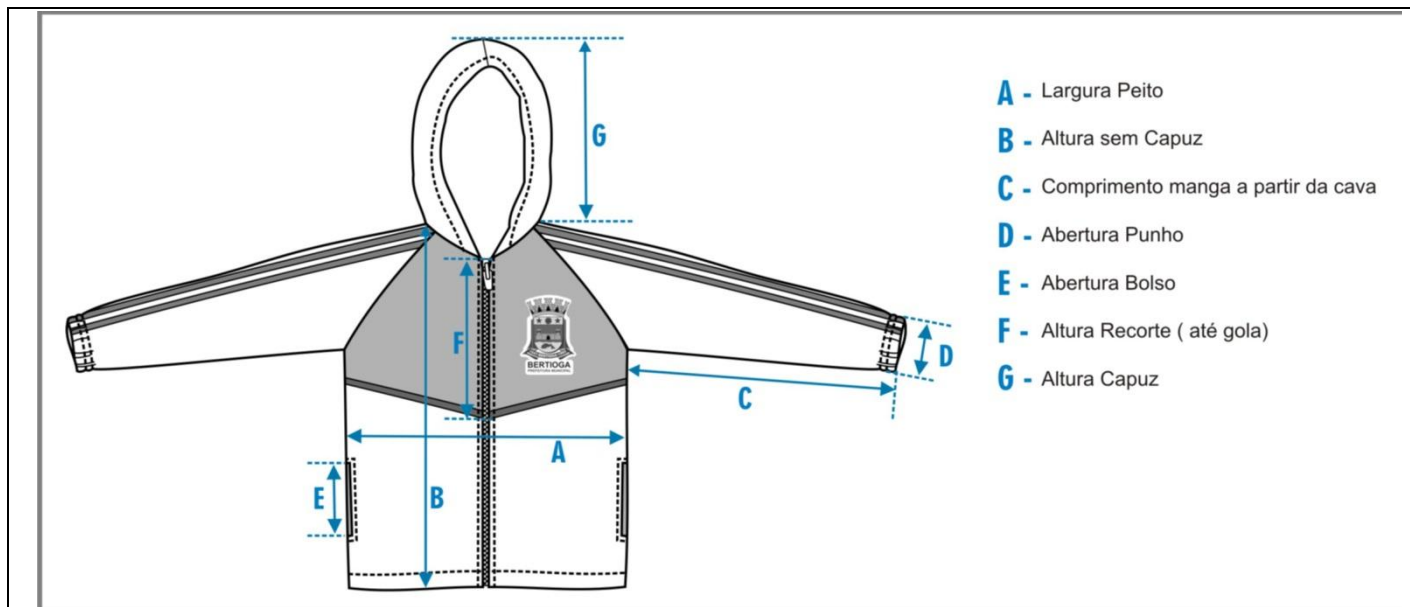

- A** - Largura Peito
- B** - Altura sem Capuz
- C** - Comprimento manga a partir da cava
- D** - Abertura Punho
- E** - Abertura Bolso
- F** - Altura Recorte (até gola)
- G** - Altura Capuz

Tamanhos	2	4	6	8	10	12	14	16	P	M	G	GG
Medida A	33,0	34,5	37,0	38,0	39,0	41,0	43,0	45,0	47,0	49,0	50,0	52,0
Medida B	46,5	48,0	49,5	51,0	53,5	57,0	60,0	61,5	63,5	66,0	68,0	70,0
Medida C	28,0	30,0	32,0	33,5	35,0	36,5	38,0	40,0	41,5	43,0	44,5	46,0
Medida D	7,0	8,0	9,0	9,0	9,0	10,0	10,0	11,0	11,0	12,0	12,0	12,0
Medida E	10,0	10,0	11,0	11,0	11,0	12,0	12,0	12,0	13,0	13,0	14,0	14,0
Medida F	20,0	21,0	22,0	22,0	22,0	23,0	23,0	23,0	24,0	24,0	24,0	24,0
Medida G	22,0	22,0	23,0	23,0	23,0	24,0	24,0	24,0	25,0	25,0	25,0	26,0

Unidade de medida da tabela centímetro (cm), com tolerância de variação de 1,0cm.



Prefeitura do Município de Bertoga

Estado de São Paulo

Estância Balnearia

02 - CALÇA TACTEL



Calça confeccionada em tactel composição 95%poliéster e 5% elastano, gramatura 130g/m², tratamento hidro-repelente, maquinado all over com padrão poligonal quadrilátero de 3,5mm por 7,0mm e espaçamento de 1mm entre eles, na cor 19-3920tpx

Nas laterais deverão conter 2 faixas de 10mm de largura e composição 100% poliéster e confeccionadas em tear, com construção tubular e acabamento calandrado. Sobrepostas sendo uma azul turquesa e outra vermelha (conforme layout).

A cintura deve possuir elástico com largura de 4,0cm embutido em um cóis duplo com 9,0 cm de largura e rebatido com duas costuras em galoneira duas agulhas. Cós com costura na junção no traseiro.

A calça deverá ser toda costurada com máquina interloque na sua parte interna. As barras das pernas devem ser rebatidas com largura de 2,0 cm e costuradas em máquina galoneira de duas agulhas.

Deverá conter um bolso traseiro rebatidos com máquina reta.

No meio do gancho traseiro na parte interna da calça deve ser costurada uma etiqueta em tecido tipo TNT, na cor branca, com os caracteres tipográficos dos indicativos, na cor preta, devendo ser uniformes e informar a razão social, CNPJ, composição do tecido, símbolos de



Prefeitura do Município de Bertiooga

Estado de São Paulo

Estância Balnearia

lavagem, tamanho, ano de fabricação e país de fabricação. A linha utilizada para a confecção da calça é 100% poliéster, nº120.

Todas as peças deverão ser embaladas separadamente em sacos plásticos transparentes.

A tolerância de variação na gramatura do tecido é de 2%.

A calça deve estar isenta de qualquer defeito que comprometa a sua apresentação.

Tabela de Medidas Calça

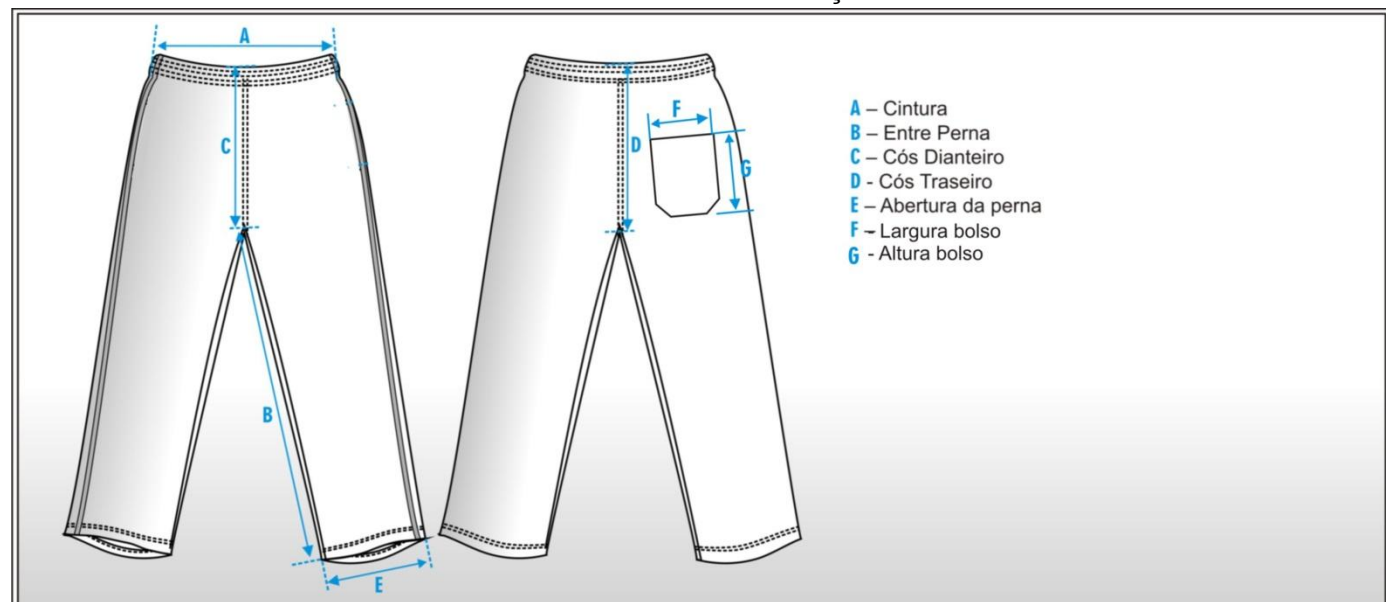

- A – Cintura
- B – Entre Perna
- C – Cós Dianteiro
- D - Cós Traseiro
- E – Abertura da perna
- F – Largura bolso
- G - Altura bolso

Tamanhos	2	4	6	8	10	12	14	16	P	M	G	GG
Medida A	23,0	24,5	25,0	26,5	28,0	29,5	31,0	33,0	35,0	37,0	39,5	42,0
Medida B	53,0	54,0	48,0	56,0	57,0	58,0	59,0	60,0	61,0	63,5	66,0	69,0
Medida C	23,0	24,0	24,5	25,0	25,5	25,5	27,0	27,0	29,0	29,0	30,0	30,0
Medida D	27,0	27,0	27,5	28,0	29,0	29,0	30,5	30,5	32,5	32,5	33,5	33,5
Medida E	16,0	16,5	17,0	17,0	17,0	17,5	18,0	18,5	19,0	19,5	20,0	21,0
Medida F	10,0	10,0	11,0	11,0	12,0	12,0	14,0	14,0	15,0	15,0	16,0	16,0
Medida G	11,0	11,0	12,0	12,0	12,0	13,5	15,5	16,0	17,0	17,0	18,0	18,0

Unidade de medida da tabela centímetro (cm), com tolerância de variação de 1,0cm.



Prefeitura do Município de Bertiooga

Estado de São Paulo

Estância Balnearia

03-CAMISETA MANGA LONGA

FRENTE



COSTAS

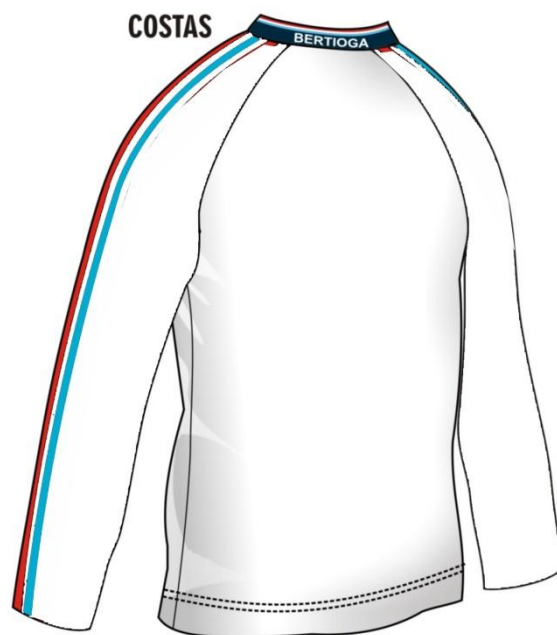

SILK



GOLA

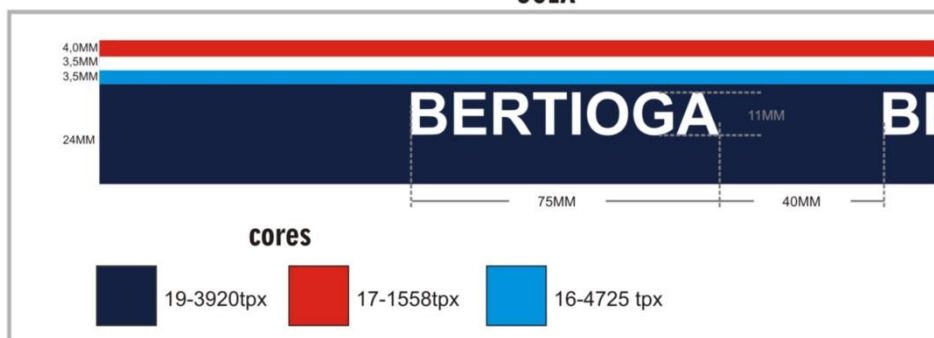

O Corpo da camiseta em malha, composição 67% poliéster / 33% viscose com gramatura de 165g/m², na cor Branca.

A Gola é em "V" com 3,0cm de largura acabada, em retílinea composta 100% de poliéster, estrutura dupla, comescrito o "Bertiooga" nas 3 faces, faixas e cores conforme desenho técnico.

As Mangas são do tipo raglan e devem conter 2 faixas de 10mm de largura e composição 100% poliéster e confeccionadas em tear, com construção tubular e acabamento calandrado. Sobrepostas sendo uma azul turquesa e outra vermelha (conforme layout).



Prefeitura do Município de Bertiooga

Estado de São Paulo

Estância Balnearia

A parte interna traseira da gola é reforçada por uma faixa de 10mm de largura, com composição 100% poliéster e confeccionadas em tear, com construção tubular e acabamento calandrado na cor branco.

A Barra do corpo deve ser rebatida com largura de 2,0cm e costurada em máquina galoneira de duas agulhas. A camiseta deve ser costurada internamente com máquina overloque de uma agulha.

No meio da parte traseira interna da gola deve ser costurada uma etiqueta em tecido tipo TNT, na cor branca, com os caracteres tipográficos dos indicativos, na cor preta, devendo ser uniformes e informar a razão social, CNPJ, composição do tecido, símbolos de lavagem, tamanho, ano de fabricação e país de fabricação. A tolerância de variação na gramatura é de 5%. A linha utilizada para a confecção da camiseta é 100% poliéster, nº 120. Todas as peças deverão ser embaladas separadamente em sacos plásticos transparentes. A camiseta deve estar isenta de qualquer defeito que comprometa a sua apresentação.

A personalização é feita em silk-screen, com tamanho, cores e localização conformedesenho técnico do item.

Tabela de Medidas Camiseta Manga Longa

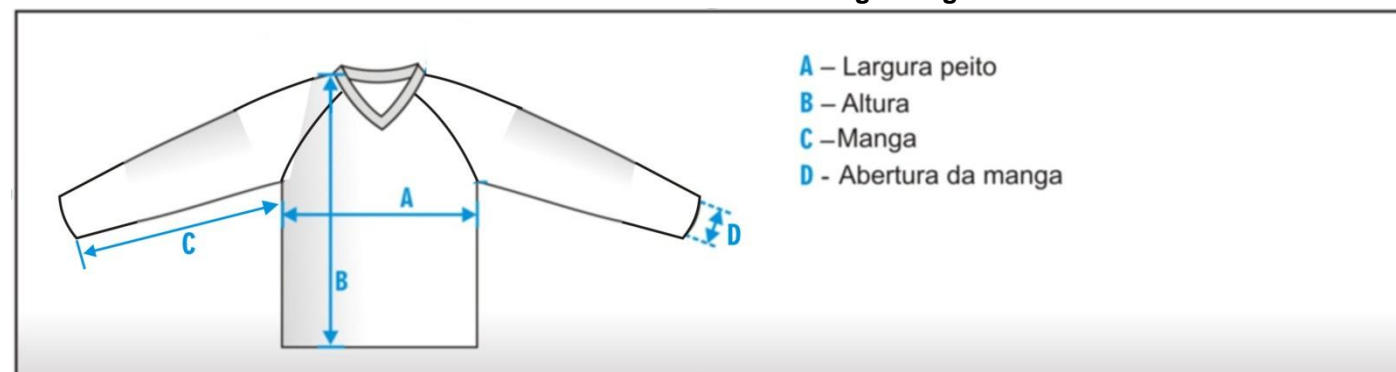

- A – Largura peito
- B – Altura
- C – Manga
- D - Abertura da manga

Tamanhos	2	4	6	8	10	12	14	16	P	M	G	GG
Medida A	33,0	34,5	35,5	36,5	38,0	40,5	43,0	44,5	45,5	47,0	48,5	50,0
Medida B	45,0	46,0	47,0	48,0	49,5	50,5	52,0	54,0	55,5	58,0	61,0	64,0
Medida C	34,0	35,0	36,0	37,0	38,0	39,0	40,0	41,0	42,0	43,0	44,0	45,0
Medida D	8,0	9,0	9,0	9,0	10,0	10,0	10,0	11,0	11,0	12,0	12,0	13,0



Prefeitura do Município de Bertiooga

Estado de São Paulo

Estância Balnearia

04-CAMISETA MANGA CURTA

FRENTE



COSTAS

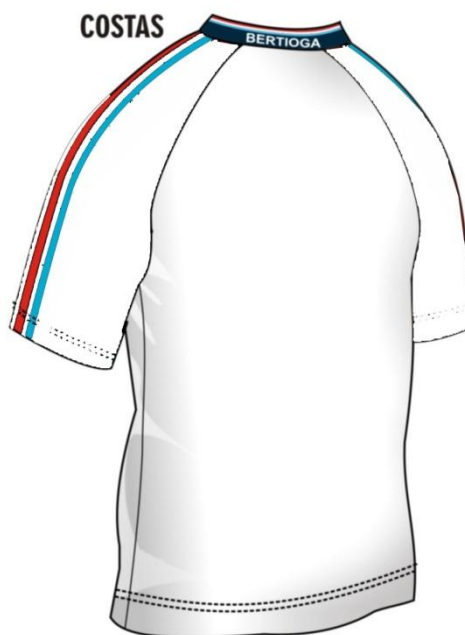

SILK



GOLA

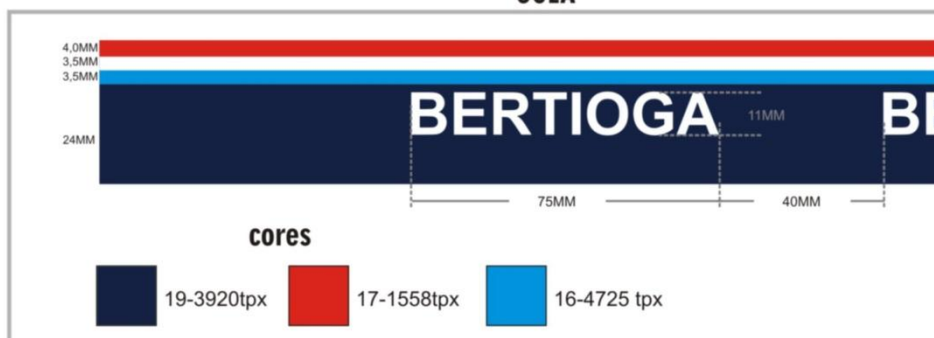

O Corpo da camiseta em malha, composição 67% poliéster / 33% viscose com gramatura de 165g/m², na cor Branca.

A Gola é em "V" com 3,0cm de largura acabada, em retílinea composta 100% de poliéster, estrutura dupla, comescrito o "Bertiooga" nas 3 faces, faixas e cores conforme desenho técnico.

As Mangas são do tipo raglan e devem conter 2 faixas de 10mm de largura e composição 100% poliéster e confeccionadas em tear, com construção tubular e acabamentoo calandrado. Sobrepostas sendo uma azul turquesa e outra vermelha (conforme layout).



Prefeitura do Município de Bertoga

Estado de São Paulo

Estância Balnearia

A parte interna traseira da gola é reforçada por uma faixa de 10mm de largura, com composição 100% poliéster e confeccionadas em tear, com construção tubular e acabamento calandrado na cor branco.

A Barra do corpo deve ser rebatida com largura de 2,0cm e costurada em máquina galoneira de duas agulhas. A camiseta deve ser costurada internamente com máquina overloque de uma agulha.

No meio da parte traseira interna da gola deve ser costurada uma etiqueta em tecido tipo TNT, na cor branca, com os caracteres tipográficos dos indicativos, na cor preta, devendo ser uniformes e informar a razão social, CNPJ, composição do tecido, símbolos de lavagem, tamanho, ano de fabricação e país de fabricação. A tolerância de variação na gramatura é de 5%. A linha utilizada para a confecção da camiseta é 100% poliéster, nº 120. Todas as peças deverão ser embaladas separadamente em sacos plásticos transparentes. A camiseta deve estar isenta de qualquer defeito que comprometa a sua apresentação.

A personalização é feita em silk-screen, com tamanho, cores e localização conforme desenho técnico do item.

Tabela de Medidas Camiseta Manga Curta

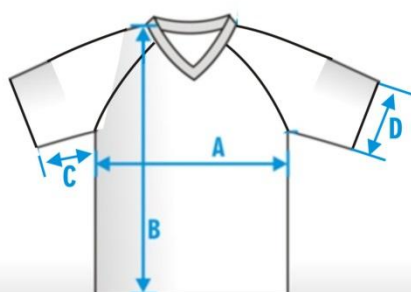

- A – Largura peito
- B – Altura
- C – Manga
- D - Abertura da manga

Tamanhos	2	4	6	8	10	12	14	16	P	M	G	GG
Medida A	33,0	34,5	35,5	36,5	38,0	40,5	43,0	44,5	45,5	47,0	48,5	50,0
Medida B	45,0	46,0	47,0	48,0	49,5	50,5	52,0	54,0	55,5	58,0	61,0	64,0
Medida C	10,0	11,0	11,5	12,5	13,0	14,0	15,0	16,0	17,0	18,0	19,0	20,0
Medida D	11,0	12,0	13,0	14,0	14,0	14,0	15,5	15,5	16,0	16,0	17,0	17,0



Prefeitura do Município de Bertiooga

Estado de São Paulo

Estância Balnearia

05-CAMISETA REGATA

FRENTE



GOLA

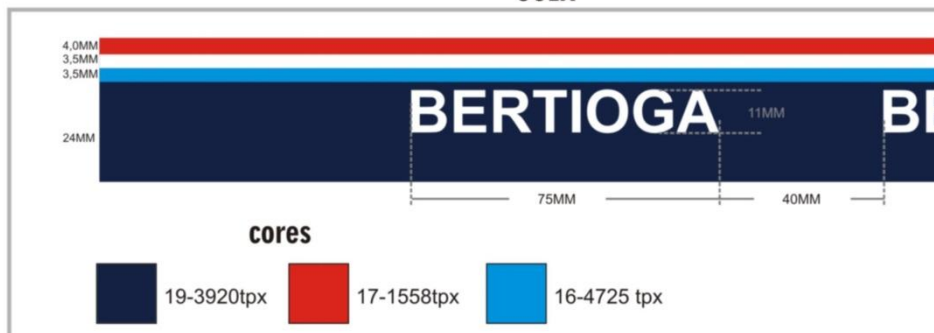

SILK



O Corpo da camiseta em malha, composição 67% poliéster / 33% viscose com gramatura de 165g/m², na cor Branca.

A Gola é em “V” com 3,0cm de largura acabada, em retilínea composta 100% de poliéster, estrutura dupla, como escrito o “Bertiooga” nas 3 faces, faixas e cores conforme desenho técnico.

Os Punhos são em retilínea com cores e faixas semelhante à gola, porém sem escrito e estrutura simples.

A parte interna traseira da gola é reforçada por uma faixa de 10mm de largura, com composição 100% poliéster e confeccionadas em tear, com construção tubular e acabamento calandrado na cor branco.

A Barra do corpo deve ser rebatida com largura de 2,0cm e costurada em máquina galoneira de duas agulhas. A camiseta deve ser costurada internamente com máquina overloquede uma agulha.

No meio da parte traseira interna da gola deve ser costurada uma etiqueta em tecido tipo TNT, na cor branca, com os caracteres tipográficos dos indicativos, na cor preta, devendo ser



Prefeitura do Município de Bertoga

Estado de São Paulo

Estância Balnearia

uniformes e informar a razão social, CNPJ, composição do tecido, símbolos de lavagem, tamanho, ano de fabricação e país de fabricação. A tolerância de variação na gramatura é de 5%. A linha utilizada para a confecção da camiseta é 100% poliéster, nº 120. Todas as peças deverão ser embaladas separadamente em sacos plásticos transparentes. A camiseta deve estar isenta de qualquer defeito que comprometa a sua apresentação.

A personalização é feita em silk-screen, com tamanho, cores e localização conforme desenho técnico do item.

Tabela de Medidas Camiseta Regata

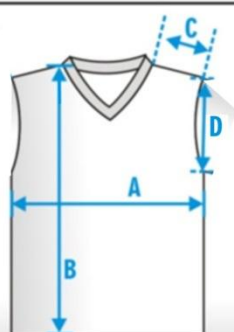

- A – Largura peito
- B – Altura
- C – Ombro
- D - Abertura Braço

Tamanhos	2	4	6	8	10	12	14	16	P	M	G	GG
Medida A	34,0	34,5	35,0	36,5	38,0	40,5	43,0	44,5	45,5	47,0	48,5	50,0
Medida B	38,0	43,0	45,0	46,0	47,0	48,0	50	52,5	55,0	58,0	61,0	64,0
Medida C	4,5	5,0	5,5	6,0	6,0	7,0	7,0	7,0	8,0	8,0	9,0	9,0
Medida D	13,0	14,0	15,0	16,0	16,5	17,0	17,5	18,0	18,5	19,0	20,0	21,0

Unidade de medida da tabela centímetro (cm), com tolerância de variação de 1,0cm.



Prefeitura do Município de Bertiooga

Estado de São Paulo

Estância Balnearia

06-BERMUDA MASCULINA



Bermuda confeccionada em helanca 100% poliamida, 270 g/m², na cor 19-3920tpx.

Nas laterais deveram conter 2 faixas de 10mm de largura e composição 100% poliéster e confeccionadas em tear, com construção tubular e acabamento calandrado. Sobrepostas sendo uma azul turquesa e outra vermelha (conforme layout).

A cintura deve possuir elástico com largura de 4,0cm embutido em um cós duplo com 9,0 cm de largura e rebatido com duas costuras em galoneira duas agulhas. Cós com costura na junção no traseiro.

A bermuda deverá ser toda costurada com máquina overloque na sua parte interna. As barras das pernas devem ser rebatidas com largura de 2,0 cm e costuradas em máquina galoneira de duas agulhas.

Deverá conter um bolso traseiro rebatidos com máquina reta.



Prefeitura do Município de Bertiooga

Estado de São Paulo

Estância Balnearia

No meio do gancho traseiro na parte interna da bermuda deve ser costurada uma etiqueta em tecido tipo TNT, na cor branca, com os caracteres tipográficos dos indicativos, na cor preta, devendo ser uniformes e informar a razão social, CNPJ, composição do tecido, símbolos de lavagem, tamanho, ano de fabricação e país de fabricação. A linha utilizada para a confecção da bermuda é 100% poliéster, nº120.

Todas as peças deverão ser embaladas separadamente em sacos plásticos transparentes.

A tolerância de variação na gramatura do tecido é de 2%.

A bermuda deve estar isenta de qualquer defeito que comprometa a sua apresentação. .

Deverá conter um silk-screen conforme desenho técnico do item.

Tabela de Medidas Bermuda Masculina

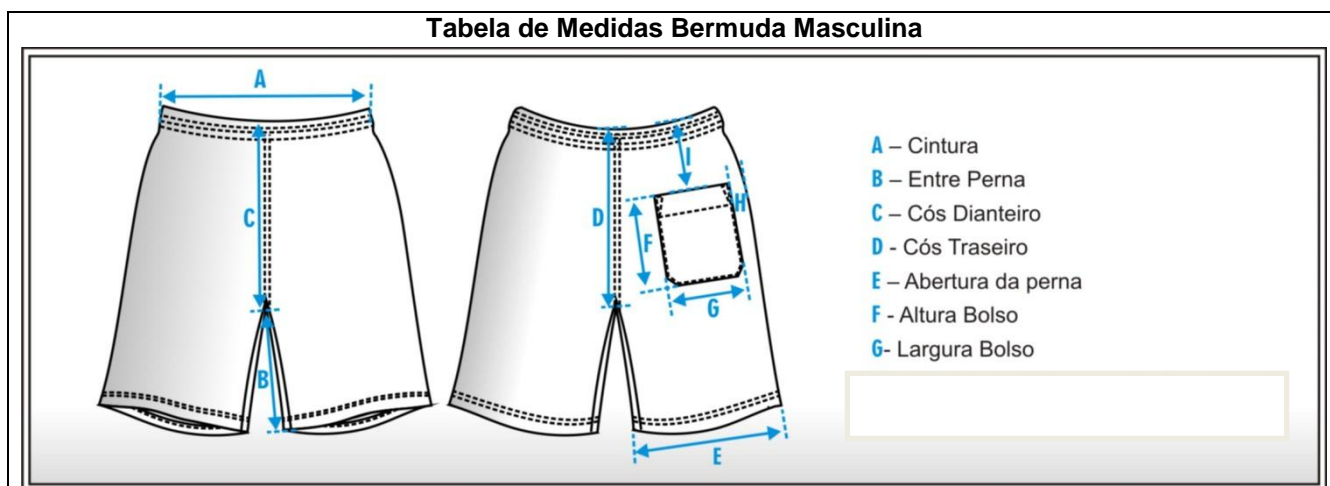

Tamanhos	2	4	6	8	10	12	14	16	P	M	G	GG
Medida A	22,0	24,0	25,0	26,5	28,0	29,5	31,0	33,0	35,0	37,0	39,5	42,0
Medida B	17,0	18,0	19,5	20,0	21,5	23,5	26,0	28,5	29,5	30,5	32,0	35,0
Medida C	22,5	24,0	25,0	25,5	26,0	26,5	27,0	27,0	29,0	29,0	30,0	30,0
Medida D	24,0	25,0	26,5	27,5	29,0	29,0	30,5	30,5	32,5	32,5	33,5	33,5
Medida E	19,0	20,0	21,0	21,5	23,0	24,0	24,5	25,0	26,0	26,5	27,0	27,5
Medida F	12,0	12,0	13,0	13,0	13,0	14,5	14,5	14,5	16,5	16,5	16,5	16,5
Medida G	10,0	10,0	11,0	11,0	11,0	12,5	12,5	12,5	14,0	14,0	14,0	14,0

Unidade de medida da tabela centímetro (cm), com tolerância de variação de 1,0cm.



Prefeitura do Município de Bertiooga

Estado de São Paulo

Estância Balnearia

07-BERMUDA FEMININA

FRENTE



LATERAL



TRASEIRO



Bermuda confeccionada em helanca 100% poliamida, 270 g/m², na cor 19-3920tpx.

Nas laterais deveram conter 2 faixas de 10mm de largura e composição 100% poliéster e confeccionadas em tear, com construção tubular e acabamento calandrado. Sobrepostas sendo uma azul turquesa e outra vermelha (conforme layout).

A bermuda deve possuir um cóis anatômico do próprio tecido.

A bermuda deverá ser toda costurada com máquina overloque na sua parte interna.

As barras das pernas devem ser rebatidas com largura de 2,0 cm e costuradas em máquina galoneira de duas agulhas.

No meio do gancho traseiro na parte interna da bermuda deve ser costurada uma etiqueta em tecido tipo TNT, na cor branca, com os caracteres tipográficos dos indicativos, na



Prefeitura do Município de Bertiooga

Estado de São Paulo

Estância Balnearia

cor preta, devendo ser uniformes e informar a razão social, CNPJ, composição do tecido, símbolos de lavagem, tamanho, ano de fabricação e país de fabricação. A linha utilizada para a confecção da bermuda é 100% poliéster, nº120.

Todas as peças deverão ser embaladas separadamente em sacos plásticos transparentes.

A tolerância de variação na gramatura do tecido é de 2%.

A bermuda deve estar isenta de qualquer defeito que comprometa a sua apresentação.

Deverá conter um silk-screen conforme desenho técnico do item.

Tabela de Medidas Bermuda Feminina

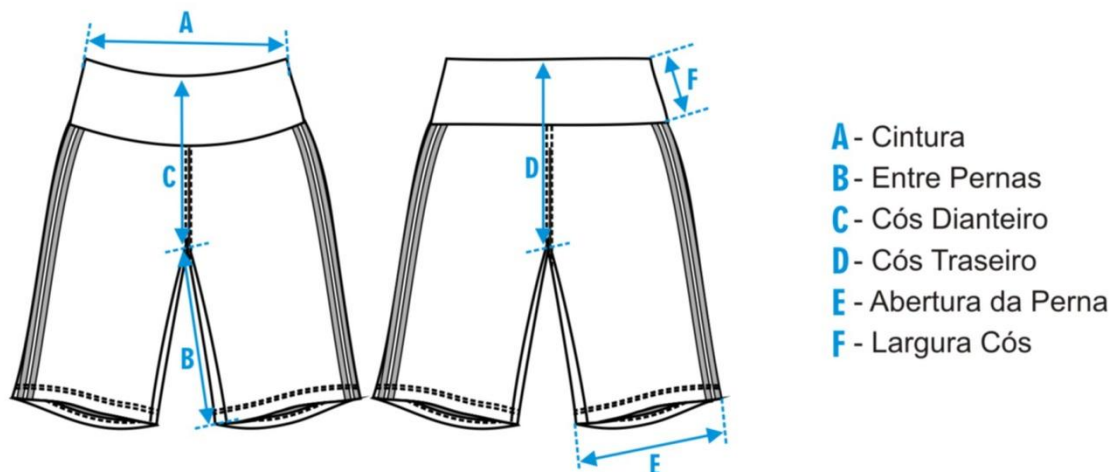

Tamanhos	2	4	6	8	10	12	14	16	P	M	G	GG
Medida A	22,0	24,0	25,0	26,5	28,0	29,5	31,0	33,0	35,0	37,0	39,5	42,0
Medida B	17,0	18,0	19,5	20,0	21,5	23,5	26,0	28,5	29,5	30,5	32,0	35,0
Medida C	20,0	21,0	22,0	22,5	23,0	24,0	24,5	25,0	26,0	26,5	27,0	28,0
Medida D	24,0	25,0	26,0	27,5	29,0	29,0	30,5	30,5	32,5	32,5	33,5	33,5
Medida E	14,0	15,0	16,0	16,5	17,0	18,0	19,0	19,5	20,0	21,0	22,0	23,0
Medida F	7,0	7,0	8,0	8,0	8,0	9,0	9,0	9,0	10,0	10,0	11,0	11,0

Unidade de medida da tabela centímetro (cm), com tolerância de variação de 1,0cm.



Prefeitura do Município de Bertiooga

Estado de São Paulo

Estância Balnearia

08-SHORT SAIA

FRENTE



TRASEIRO



SILK



Short-saia confeccionado em helanca 100% poliamida, 270 g/m², na cor 19-3920tpx.

Nas laterais direitas (de quem veste) do painel frontal deveser conter 2 faixas de 10mm de largura e composição 100% poliéster e confeccionadas em tear, com construção tubular e acabamento calandrado. Sobrepostas sendo uma azul turquesa e outra vermelha (conforme layout).



Prefeitura do Município de Bertogoa

Estado de São Paulo

Estância Balnearia

A parte traseira da cintura deve possuir elástico com largura de 4,0cm embutido em um cós duplo com 9,0 cm de largura e rebatido com duas costuras em galoneira duas agulhas. O cós dianteiro é liso.

O short-saia deverá ser todo costurado com máquina overloque na sua parte interna. As barras das pernas devem ser rebatidas com largura de 2,0 cm e costuradas em máquina galoneira de duas agulhas.

Deverá conter um bolso traseiro rebatidos com máquina reta.

No meio do gancho traseiro na parte interna do short-saia deve ser costurada uma etiqueta em tecido tipo TNT, na cor branca, com os caracteres tipográficos dos indicativos, na cor preta, devendo ser uniformes e informar a razão social, CNPJ, composição do tecido, símbolos de lavagem, tamanho, ano de fabricação e país de fabricação. A linha utilizada para a confecção do short-saia é 100% poliéster, nº120.

Todas as peças deverão ser embaladas separadamente em sacos plásticos transparentes.

A tolerância de variação na gramatura do tecido é de 2%.

O Short saia deve estar isenta de qualquer defeito que comprometa a sua apresentação.

Deverá conter um silk-screen conforme desenho técnico do item.

Tabela de Medidas Short Saia

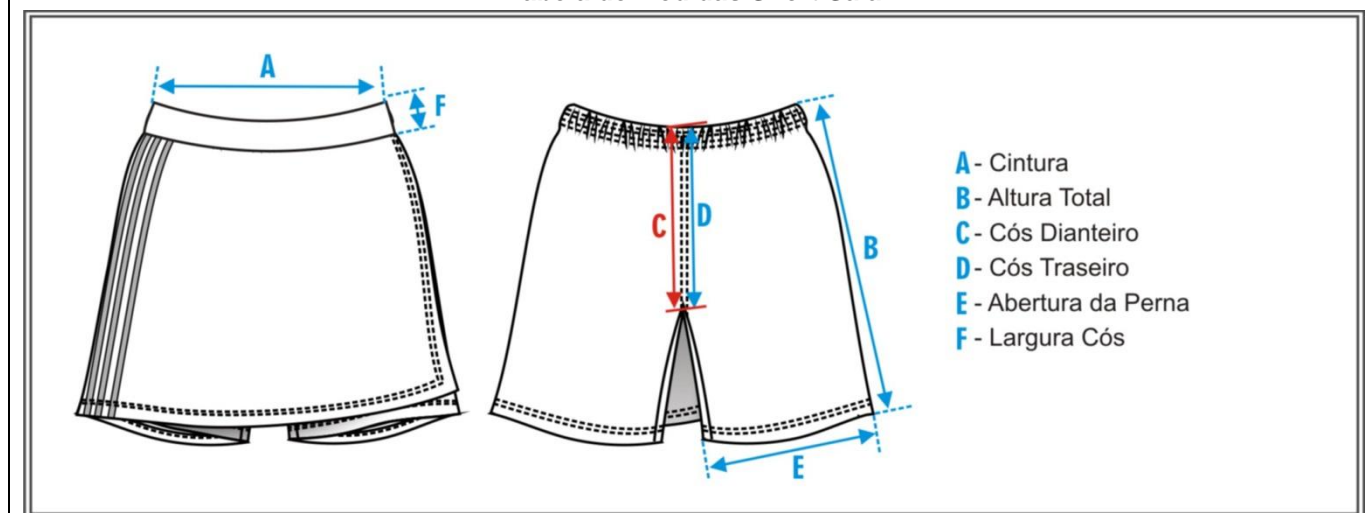

Tamanhos	2	4	6	8	10	12	14	16	P	M	G	GG
Medida A	22,0	24,0	25,0	26,5	28,0	29,5	31,0	33,0	35,0	37,0	39,5	42,0
Medida B	28,0	29,0	30,0	31,5	33,0	34,0	35,0	36,0	37,0	38,0	39,0	40,0
Medida C	20,0	21,0	22,0	22,5	23,0	24,0	24,5	25,0	26,0	26,5	27,0	28,0
Medida D	23,0	24,0	24,5	25,5	27,0	28,5	30,5	30,5	32,5	32,5	33,5	33,5
Medida E	19,0	20,0	21,5	23,0	23,5	24,0	24,5	25,0	26,0	27,0	28,0	29,0
Medida F	4,0	4,0	4,0	8,0	4,0	4,0	4,0	4,0	4,0	4,0	4,0	4,0

Unidade de medida da tabela centímetro (cm), com tolerância de variação de 1,0cm.



Prefeitura do Município de Bertiooga

Estado de São Paulo

Estância Balnearia

09-CAPA DE CHUVA



SILK



Capa de chuva composta de material 100% PVC, transparente, com espessura mínima de 0,15mm.

A Capa tem mangas raglan, bolsos frontais com lapela, capuz com cadarço.

Todas as junções e barras feitas em processo de solda eletrônica.

Os botões de fechamento são de pressão e composto por material plástico.

Todas as peças deverão ser embaladas separadamente em sacos plásticos transparentes.

A capa deve estar isenta de qualquer defeito que comprometa a sua apresentação.

Deverá conter um silk-screen de uma cor medindo 8,0cm de altura / 5,5cm de largura conforme desenho técnico do item.



Prefeitura do Município de Bertiooga

Estado de São Paulo

Estância Balnearia

Tabela de Medidas Capa

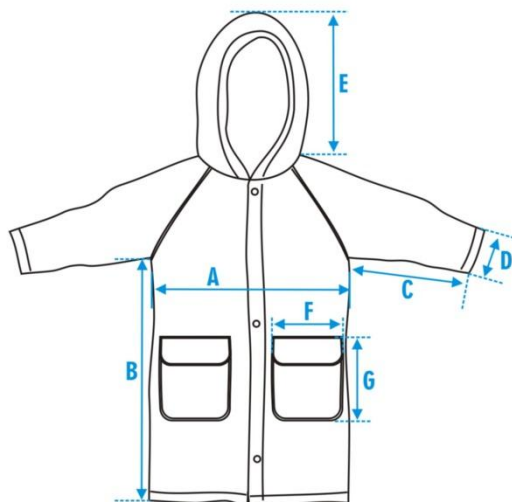

- A - Largura Peito
- B - Altura até cava
- C - Manga
- D - Abertura Punhos
- E - Altura Capuz
- F - Largura Bolso
- G - Altura Bolso

Tamanhos	PP	P	M	G
Medida A	37,0	42,0	25,0	26,5
Medida B	44,0	48,0	48,0	56,0
Medida C	27,0	30,5	24,5	25,0
Medida D	8,5	9,5	11,5	13,5
Medida E	31,0	33,0	36,0	36,0
Medida F	13,5	15,0	17,0	17,0
Medida G	15,0	18,0	20,0	20,0