

DETALHE 1
Escala 1/20

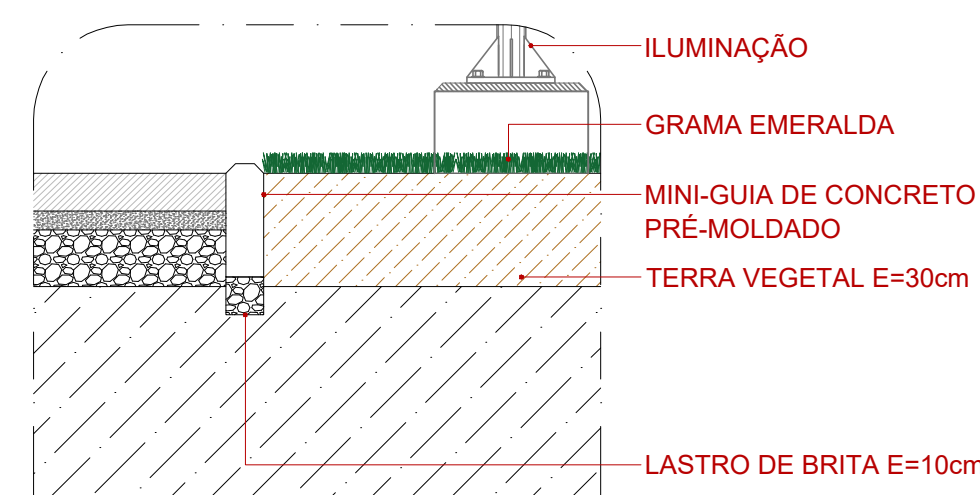

DETALHE 2
Escala 1/20

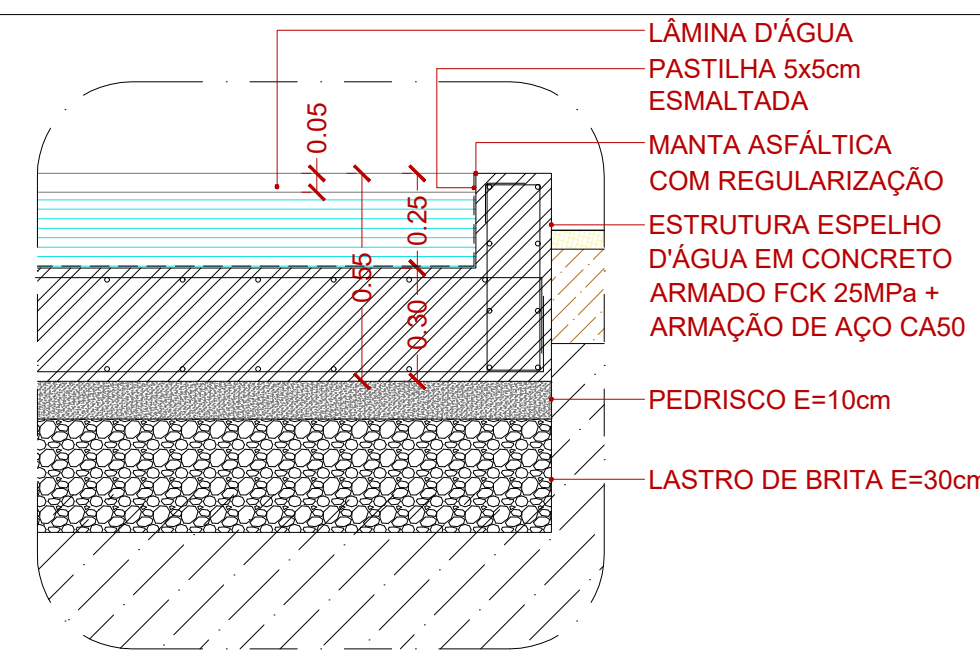

DETALHE 3
Escala 1/20

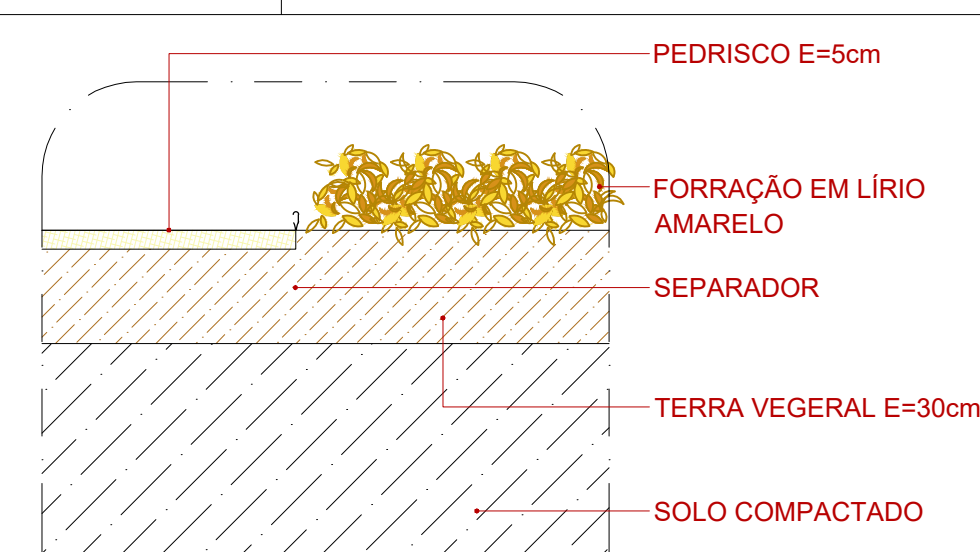

DETALHE 4
Escala 1/20

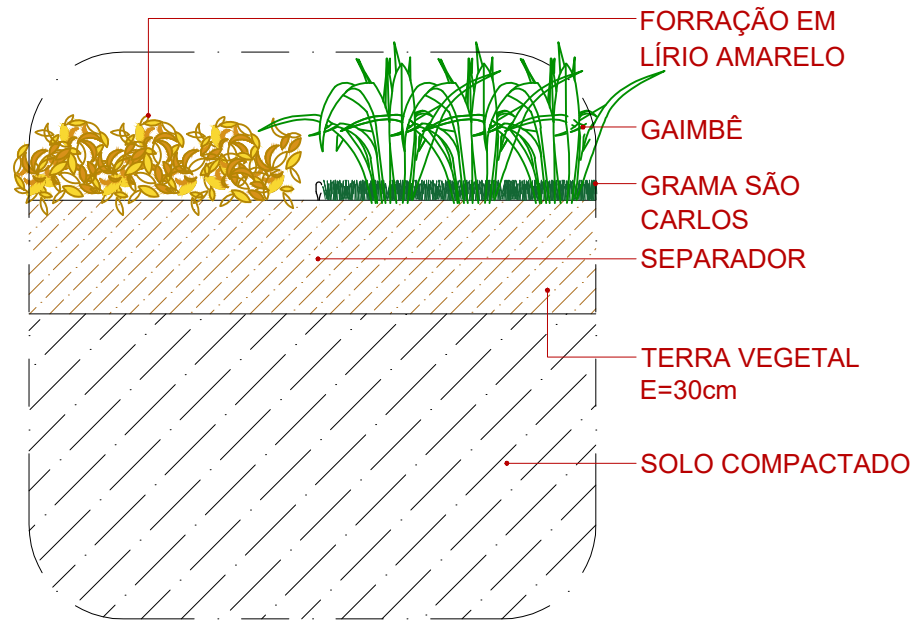

DETALHE 5
Escala 1/20

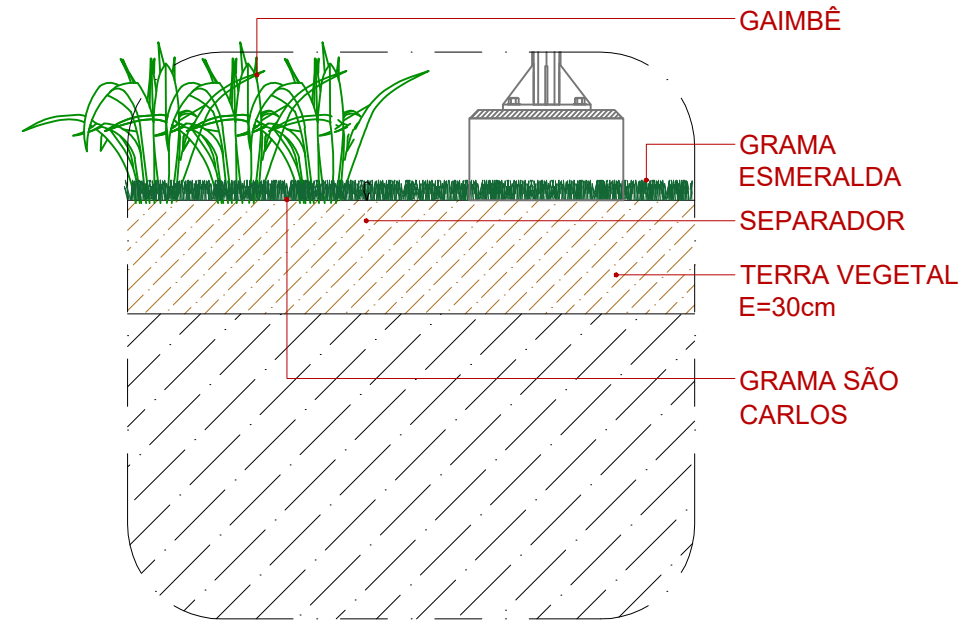

DETALHE 6
Escala 1/20

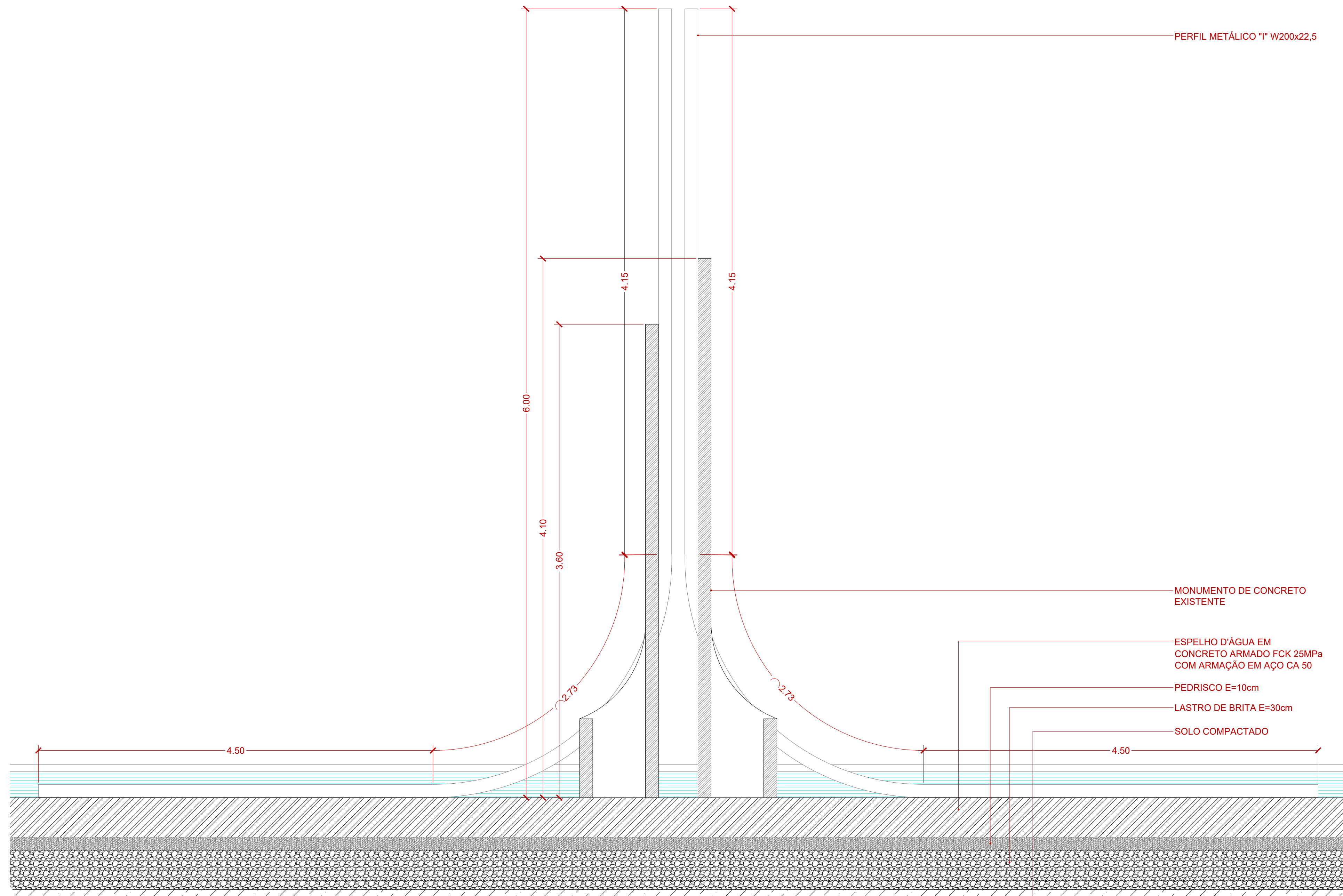

DETALHE 7
Escala 1/20

BLOCO 60x60x60cm - AÇO CA 50A							
QTDE	Ø	COMPR. (m)	COMPR. TOTAL (m)	kg/m	kg TOTAL	kg TOTAL + 10%	
12	10,00	1,82	21,84	0,617	13,48	14,82	
						QTDE TOTAL DE BLOCOS	TOTAL DE AÇO
						8	118,58

ESTACA 20cm - AÇO CA 50A							
QTDE	Ø	COMPR. (m)	COMPR. TOTAL (m)	kg/m	kg TOTAL	kg TOTAL + 10%	
8	10,00	4,20	33,60	0,617	20,73	22,80	
20	6,30	0,50	10,00	0,245	2,45	2,70	
						QTDE TOTAL DE ESTACAS	TOTAL DE AÇO
						8	182,43
							21,56

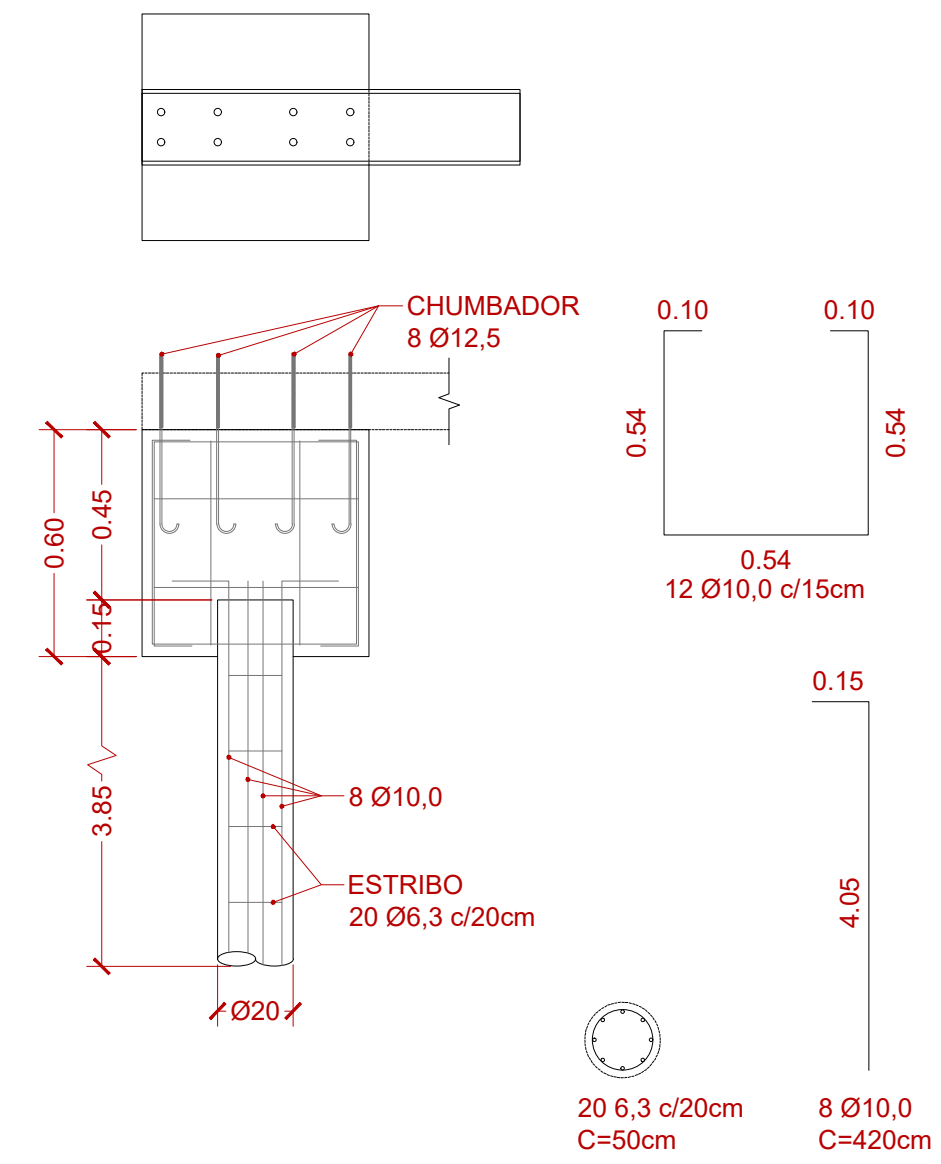

BLOCO 60x60x60cm - CONCRETO FCK 25MPa					
LARG. (m)	COMPR. (m)	ALTURA (m)	TOTAL (m³)	QTDE TOTAL DE BLOCOS	TOTAL CONCRETO(m³)
0,60	0,60	0,60	0,22	8	1,73

BLOCO 60x60x60cm - CONCRETO FCK 25MPa					
DIAM. Ø	ÁREA (m²)	COMPR. (m)	TOTAL (m³)	QTDE TOTAL DE BLOCOS	TOTAL CONCRETO(m³)
0,20	0,03	4,00	0,13	8	1,00

Nota:
ESTE PROJETO ESTÁ DE ACORDO COM AS NORMAS E LEGISLAÇÃO RELATIVOS À NBR 9050 DE ACESSIBILIDADE E A NBR 6492 DE REPRESENTAÇÃO DE PROJETO DE ARQUITETURA.

PLANTA DE LOCALIZAÇÃO (PLANTA CHAVE):

RESPONSÁVEL TÉCNICO:

Arq. Marlon Lima
CAU nº A96639-8
RRT nº 6426041

CLIENTE: PREFEITURA DA ESTÂNCIA BALNEÁRIA DE BERTIOGA
Rua Luiz Pereira de Campos, 901 - Bertiooga - SP

NOME DE PROJETO:

OBJETO: REVITALIZAÇÃO DA PRAÇA DOS EMANCIPADORES

ESCALA: 1/20
DATA: 12/2017

ENDEREÇO: AVENIDA ANCHIETA x AVENIDA DEZENOVE DE MAIO - BERTIOGA - SP

VERSÃO: 01
FORMATO: A1

FASE: PROJETO BÁSICO

DISCIPLINA: ARQ
FOLHA Nº: 04 / 04

ASSUNTO: DETALHE GERAIS