

Vigas da Parede Falsa

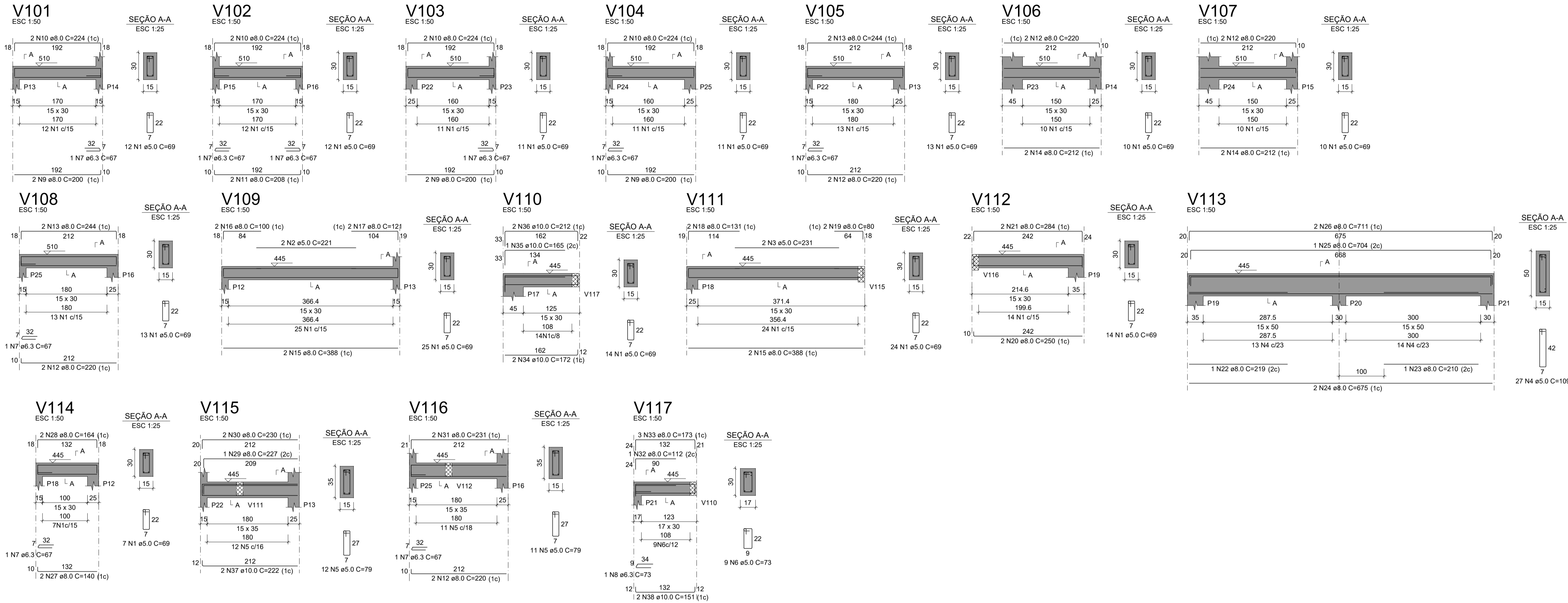

RELAÇÃO DO AÇO

AÇO	N	DIAM (mm)	QUANT	C.UNIT (cm)	C.TOTAL (cm)
V101					
V104					
V107					
V110					
V113					
V116					
V102					
V105					
V108					
V111					
V114					
V117					
V106					
V109					
V112					
V115					

AÇO	N	DIAM (mm)	QUANT	C.UNIT (cm)	C.TOTAL (cm)
CA60	1	5.0	176	69	12144
	2	5.0	2	221	442
	3	5.0	2	231	462
	4	5.0	2	109	2043
	5	5.0	23	79	1817
	6	5.0	9	73	657
	7	6.3	9	67	603
	8	6.3	1	73	73
	9	8.0	6	200	1200
	10	8.0	8	224	1792
	11	8.0	2	208	416
	12	8.0	10	220	2200
	13	8.0	4	244	976
	14	8.0	4	212	848
	15	8.0	4	388	1552
	16	8.0	2	100	200
	17	8.0	2	121	242
	18	8.0	2	131	262
	19	8.0	2	80	160
	20	8.0	2	250	500
	21	8.0	2	284	568
	22	8.0	1	219	219
	23	8.0	1	210	210
	24	8.0	2	675	1350
	25	8.0	1	704	704
	26	8.0	2	711	1422
	27	8.0	2	140	280
	28	8.0	2	164	328
	29	8.0	1	227	227
	30	8.0	2	230	460
	31	8.0	2	231	462
	32	8.0	1	112	112
	33	8.0	3	173	519
	34	10.0	2	172	344
	35	10.0	1	165	165
	36	10.0	2	212	424
	37	10.0	2	222	444
	38	10.0	2	151	302

RESUMO DO AÇO

AÇO	DIAM (mm)	C.TOTAL (m)	PESO + 10% (kg)
CA50	6.3	6.8	1.8
	8.0	172.1	74.7
	10.0	16.8	11.4
CA60	5.0	184.7	31.3
PESO TOTAL (kg)			
CA50		87.9	
CA60		31.3	

Volume de concreto (C-30) = 1.80 m³
Área de forma = 26.55 m²

Vigas do Bloco UBS

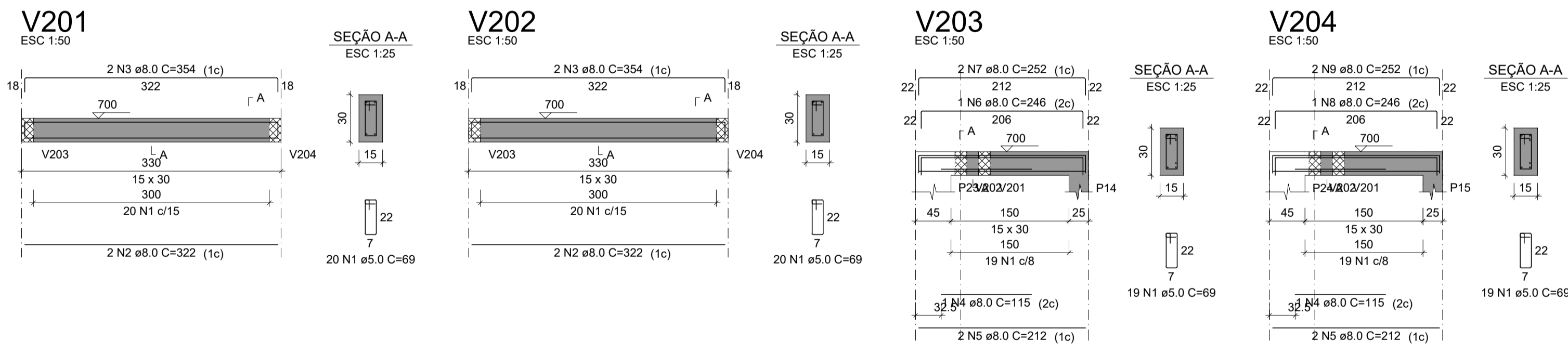

RELAÇÃO DO AÇO

AÇO	N	DIAM (mm)	QUANT	C.UNIT (cm)	C.TOTAL (cm)
V201					
V202					
V203					
V204					

CA60	1	5.0	78	69	5382
CA50	2	8.0	4	322	1288
	3	8.0	4	354	1416
	4	8.0	2	115	230
	5	8.0	4	212	848
	6	8.0	1	246	246
	7	8.0	2	252	504
	8	8.0	1	246	246
	9	8.0	2	252	504

RESUMO DO AÇO

AÇO	DIAM (mm)	C.TOTAL (m)	PESO + 10% (kg)
CA50	8.0	52.8	22.9
CA60	5.0	53.8	9.1
PESO TOTAL (kg)			
CA50		22.9	
CA60		9.1	

Volume de concreto (C-30) = 0.42 m³
Área de forma = 6.28 m²

LEGENDA

NOTAS

- TODAS AS MEDIDAS ESTÃO EM CENTÍMETROS, EXCETO ONDE INDICADO.
- VERIFICAR O LOCAL DE IMPLANTAÇÃO DA OBRA ANTES DE INICIAR A EXECUÇÃO. QUALQUER DIVERGÊNCIA ENTRE EM CONTATO COM O COORDENADOR / RESPONSÁVEL.

REVISÕES

Nº	DATA	DESENHISTA	VERIFICAÇÃO	VISTO	DESCRIÇÃO
0	10/01/2023	GABRIEL AVILA			EMISSION INICIAL

DESENHOS DE REFERÊNCIA

DESENHO	DATA	REV.	FORMATO	DESCRIÇÃO

Bertog **kingline** KINGLINE GERENCIAMENTO DE PROJETOS E SERVIÇOS LTDA
Alameda Caullm, 115 - Sala 125 - São Caetano do Sul - SP
fones: +55 11 4218-5454
contato@kingline.net

PROJETO	DATA	NOME	CREA Nº	VISTO	ESCALA:	INDICADO
DESENHO					Nº FOLHA:	09 de 13
COORDENADOR	10/01/2023	ABNER RODRIGO T. MARIA	5062461388		REVISÃO:	00
RESP. TÉCNICO	10/01/2023	WILLIAM H. V. GONÇALVES	5062278202		CONTRATO Nº:	71/2022
ASSUNTO		DET. DAS VIGAS DO PVTO. PAREDE FALSA E BLOCO UBS			PROC. Nº:	
LOCAL		RUA JAIR MIRANDA DE SOUZA, 451 - JARDIM VICENTE DE CARVALHO			Nº PROJETO:	KGL-PMB-DE-101.006-PE-1.5-009